

## Klapy dymowe ESSMANN<sup>®</sup> typ F6-D do wieńców renowacyjnych (SAK)

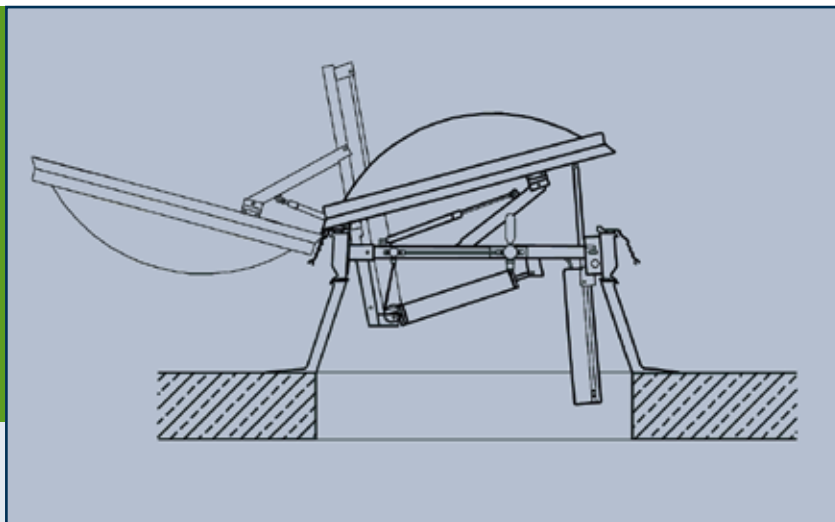

## Opis produktu

Klapy dymowe ESSMANN® typ F6-D do wieńców renowacyjnych (SAK)



Wieniec renowacyjny ESSMANN,  
wys. 15 cm

Wieniec renowacyjny ESSMANN o wys. 15 cm, wykonany z ramy z tworzywa sztucznego, ocieplony. Wieniec renowacyjny osadza się na wieńcu istniejącym, następnie prowadzi się pokrycie dachowe na górną

półkę wieńca i zakrywa się ramą uszczelniającą.

Dzięki takiemu rozwiązaniu zachowane są dotychczasowe funkcje produktu.

Zob. też specyfikacja produktów ESSMANN 2.8 (Zestaw renowacyjny ESSMANN).

**System spełnia wymogi normy DIN EN 12101-2.**

### Wieńce renowacyjne dla świetlików o wymiarach

Wymiar nominalny	Powierzchnia wlotu światła m <sup>2</sup>	Geometryczna powierzchnia wlotu m <sup>2</sup>	Współczynnik Aa w m <sup>2</sup> z osłoną wiatrową
LK 100/100	0,64	1,00	0,650
KLK 100/100	0,81	1,00	0,750
KLK 100/200	1,70	2,00	1,500
KLK 100/250	2,14	2,50	1,875
LK 120/120	1,00	1,44	0,936
KLK 120/120	1,20	1,44	1,080
LK 120/150	1,30	1,80	1,170
LK 120/240	2,20	2,88	2,016
KLK 120/240	2,51	2,88	2,160
LK 150/150	1,69	2,25	1,575
KLK 150/150	1,95	2,25	1,688
LK 150/240	2,86	3,60	2,520
KLK 150/240	3,20	3,60	2,700
KLK 150/250	3,34	3,75	2,813
LK 180/240	3,52	4,32	3,024
KLK 180/240	3,89	4,32	3,240
KLK 180/250	4,06	4,50	3,375

Wielkości specjalne na zapytanie.

Więcej informacji na [www.essmann.pl](http://www.essmann.pl)

**ESSMANN Polska Sp. z o.o.**

Stara Iwiczna, ul. Nowa 23  
PL 05-500 Piaseczno

Tel.: +48 (22) 750 33 41

Fax: +48 (22) 750 33 10

e-mail: [info@essmann.pl](mailto:info@essmann.pl)

[www.essmann.pl](http://www.essmann.pl)